



Instruções de Instalação do Rack

Versões traduzidas destas instruções estão disponíveis no formulário de cópia eletrônica em www.ibm.com/storage/support.

Releia a documentação fornecida com seu gabinete de rack, para obter informações sobre cabeamento e segurança. Ao instalar seu servidor em um gabinete de rack, observe os seguintes itens:

- Assegure-se de que os calços da roda do rack estejam no lugar antes de iniciar a instalação do rack.
- Assegure-se que a temperatura do ar na sala esteja abaixo de 35°C (95°F).
- Não bloqueie qualquer saída de ar; geralmente, 15 cm (6 pol.) de espaço fornece o fluxo de ar correto.
- Planeje a instalação de dispositivos, começando pela parte inferior do gabinete de rack.
- Instale o dispositivo mais pesado, na parte inferior do gabinete de rack.
- Não puxe mais de um dispositivo para fora do rack ao mesmo tempo.
- Remova as portas do rack e painéis deslizantes, para facilitar o acesso durante a instalação.
- Conecte o servidor a uma tomada aterrada corretamente.
- Não sobrecarregue a tomada de energia, ao instalar vários dispositivos no rack.
- Os trilhos deslizantes neste kit já são fornecidos com o comprimento correto para instalação em um gabinete de rack IBM, embora possam ser ajustados para instalação em outros gabinetes de rack.
- Os trilhos deslizantes estão marcados (RIGHT/FRONT e LEFT/FRONT), para o posicionamento correto nas flanges do gabinete do rack.



Ao levantar o equipamento, faça-o com segurança.



≥18 kg (39,7 lb)



≥32 kg (70,5 lb)



≥55 kg (121,2 lb)



Devido ao design de montagem do trilho, não coloque objetos com peso acima de 50 kg (110 libras) sobre a parte superior dos dispositivos montados sobre rack.



>50 kg (110 lb)

Será necessário utilizar uma chave de fenda Philips para o procedimento de instalação do rack. As ilustrações a seguir mostram os itens necessários para instalar o servidor em seu gabinete de rack. Se qualquer item estiver faltando ou danificado, entre em contato com o local de compra.

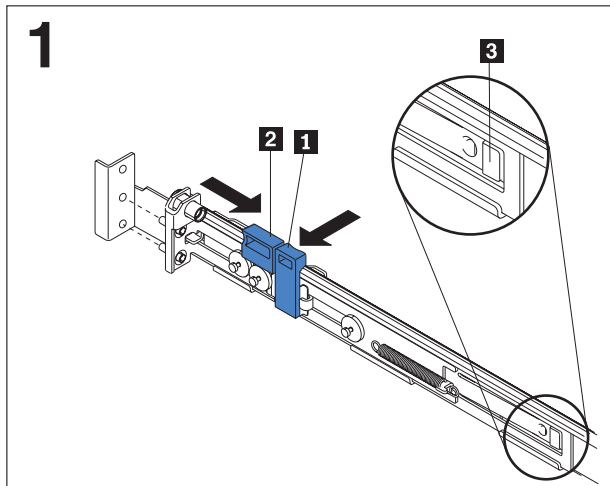
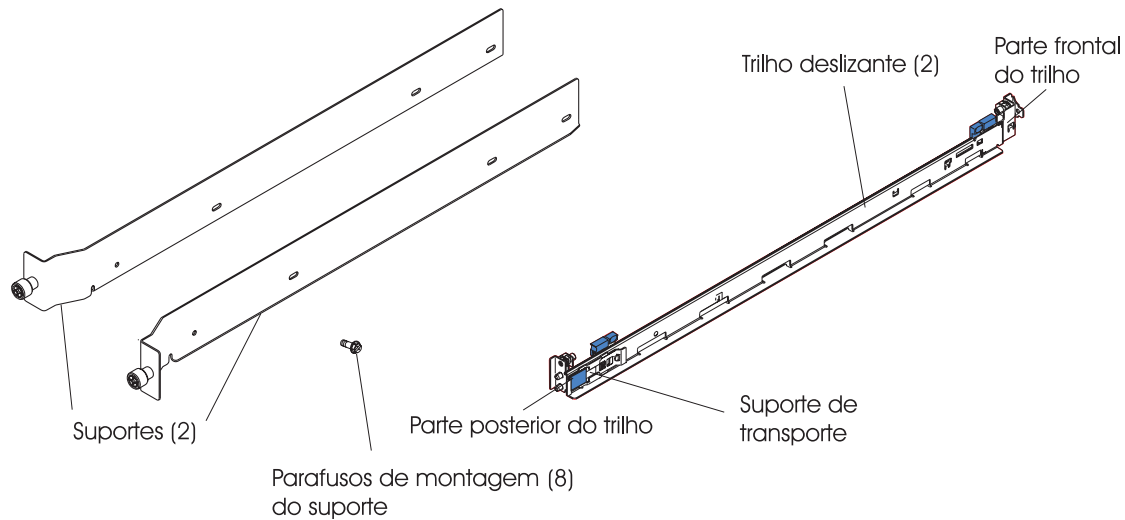

Pressione as presilhas **1** e **2** na parte frontal do rolamento de travamento do trilho e deslize-o em direção à parte posterior do trilho, até que ele se encaixe no lugar.

Pressione a presilha de liberação **3** na parte posterior do trilho deslizante, para impedir que o suporte se movimente. Em seguida, pressione as presilhas **1** e **2** e deslize o rolamento de travamento do trilho em direção à parte frontal do trilho deslizante, até que ele se encaixe no lugar.

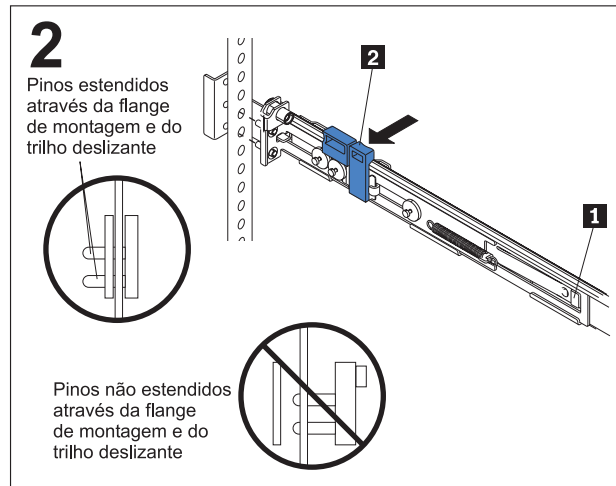

Nota: Caso precise ajustar o comprimento do trilho deslizante, levante a presilha de liberação **1** e estenda completamente o suporte para ajuste do trilho, a partir da parte posterior do trilho deslizante, até que ele se encaixe no lugar.

Alinhe os pinos na parte posterior do rolamento de travamento do trilho com os orifícios posicionados na parte posterior da flange de montagem. Em seguida, pressione a presilha **2** para prender a parte posterior do trilho deslizante na flange de montagem da parte posterior.

Importante: Assegure-se que os pinos estejam totalmente estendidos através da flange de montagem e do trilho deslizante.

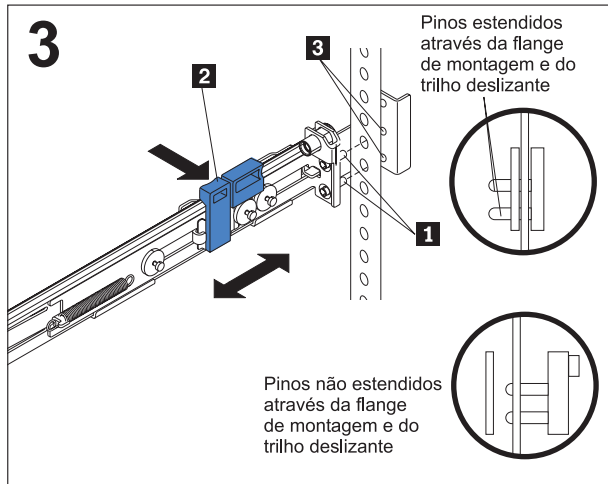

Alinhe os pinos **1** na parte frontal do rolamento de travamento de trilho com a flange de montagem da parte frontal. Se tiver ajustado o comprimento do trilho, empurre o rolamento de travamento do trilho de volta à parte posterior do trilho deslizante, para alinhá-lo com a flange de montagem **3**. Em seguida, pressione a presilha **2** para prender a parte frontal do trilho deslizante na flange de montagem frontal.

Importante: Assegure-se que os pinos **1** estejam totalmente estendidos pela flange de montagem e trilho deslizante.

Repita as etapas 1 e 2 para o outro trilho deslizante.

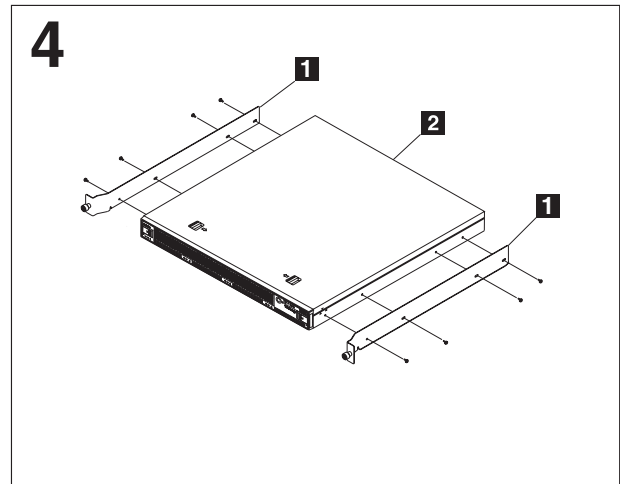

Conecte o suporte lateral **1** ao servidor **2** utilizando os parafusos de montagem do suporte.

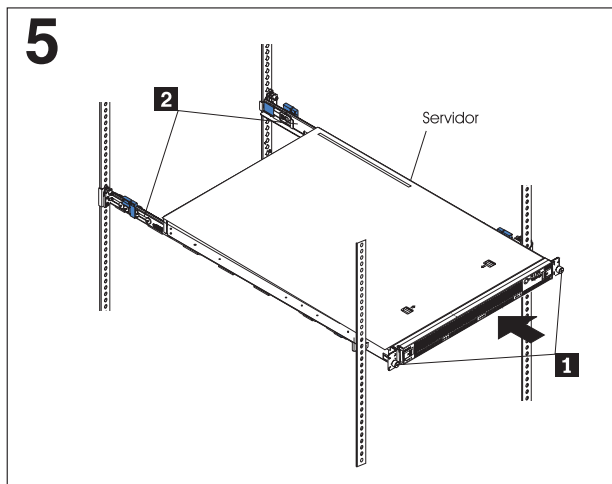

Alinhe o servidor nos trilhos deslizantes e insira todo o servidor no gabinete do rack.

Prenda o servidor nas flanges de montagem frontais com os dois parafusos fixos **1**.

Nota: Os suportes de transporte **2** devem permanecer presos aos trilhos deslizantes, a não ser que os suportes de transporte impeçam que o servidor seja posicionado corretamente no gabinete do rack. Caso precise remover os suportes de transporte, prossiga para a próxima etapa.

Para remover o servidor do rack, siga estas instruções de maneira inversa. Armazene estas informações juntamente com a documentação de seu servidor para uso futuro.

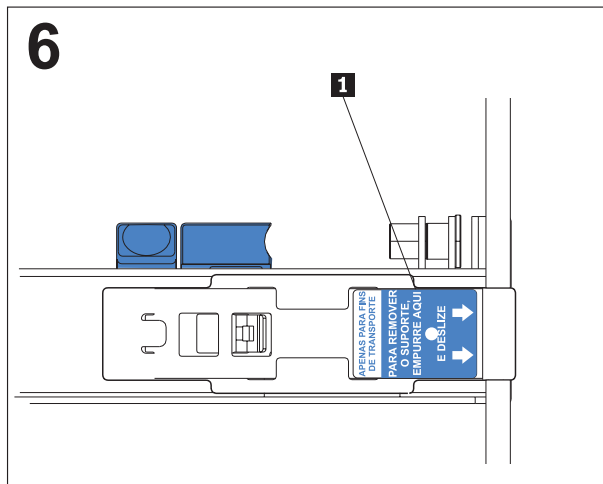

Pressione a presilha de liberação **1**, conforme indicado no suporte de transporte e deslize o suporte de transporte para fora do trilho deslizante. Repita esta etapa para o outro suporte de transporte. Guarde o suporte de transporte para uso futuro.

Nota: Será necessário reinstalar os suportes de transporte nos trilhos deslizantes, antes de transportar o gabinete do rack para outro local, caso o servidor esteja instalado. Para reinstalar o suporte de transporte, inverta esta etapa.

IBM e o logotipo e-business são marcas da IBM Corporation nos Estados Unidos e/ou em outros países.

© Copyright International Business Machines Corporation 2002. Todos os direitos reservados.

Nota para usuários do Governo dos Estados Unidos —Documentação relacionada a direitos restritos— Uso, duplicação ou divulgação sujeitos a restrições definidas no documento GSA ADP Schedule Contract com a IBM Corp.

Número da Peça: 18P7344

Impresso nos Estados Unidos.

*1P18P7344

