



## 机架安装指示信息

这些指示信息的翻译版本以软拷贝的形式在 [www.ibm.com/storage/support](http://www.ibm.com/storage/support) 中提供。

请复查随机架机柜提供的文档以获得安全和布线信息。在机架机柜中安装服务器时，请注意以下几个方面：

- 在开始机架安装之前，确保机架脚轮制动垫块在适当的位置。
- 确保室内气温低于 35°C (95°F)。
- 不要阻塞提供空气畅通流动的任何气孔，它们通常为 15 厘米 (6 英寸)。
- 从机架机柜的底部开始规划设备安装。
- 将最重的设备安装在机架机柜的底部。
- 不要同时将多个设备延伸到机架机柜外部。
- 卸下机架门和侧板以便在安装过程中更容易进入。
- 将服务器连接至正确接地的电源插座。
- 在机架中安装多个设备时，不要使电源插座过载。
- 此套件中的滑动导轨已预先设置为正确的长度以便安装在 IBM 机架机柜中，并且它们对于其它机架机柜是可调整的。
- 滑动导轨已被打上标记 (RIGHT/FRONT 和 LEFT/FRONT)，以便正确地放置在机架机柜凸缘上。



请在抬起设备时遵照安全惯例进行操作。



≥18 公斤 (39.7 磅)



≥32 公斤 (70.5 磅)



≥55 公斤 (121.2 磅)



由于该导轨安装设计的原因，请不要将重量超过 50 公斤 (110 磅) 的任何物体放置在机架安装的设备的顶部。



>50 公斤 (110 磅)

您将需要十字螺丝刀以用于机架安装过程。下图显示在机架机柜中安装服务器所需的零件。如果任何零件缺少或损坏，请与您所在地的销售人员联系。

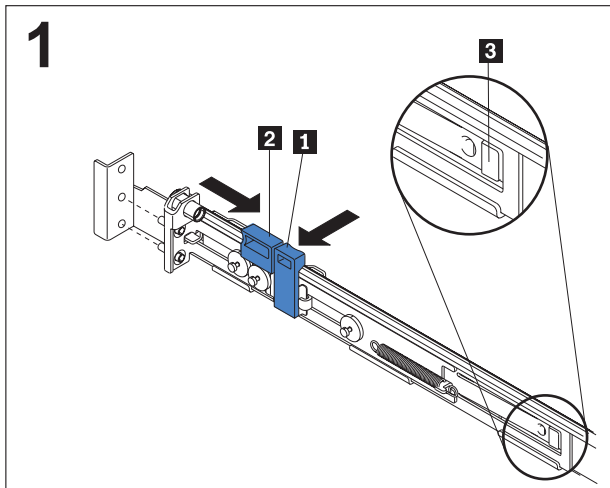
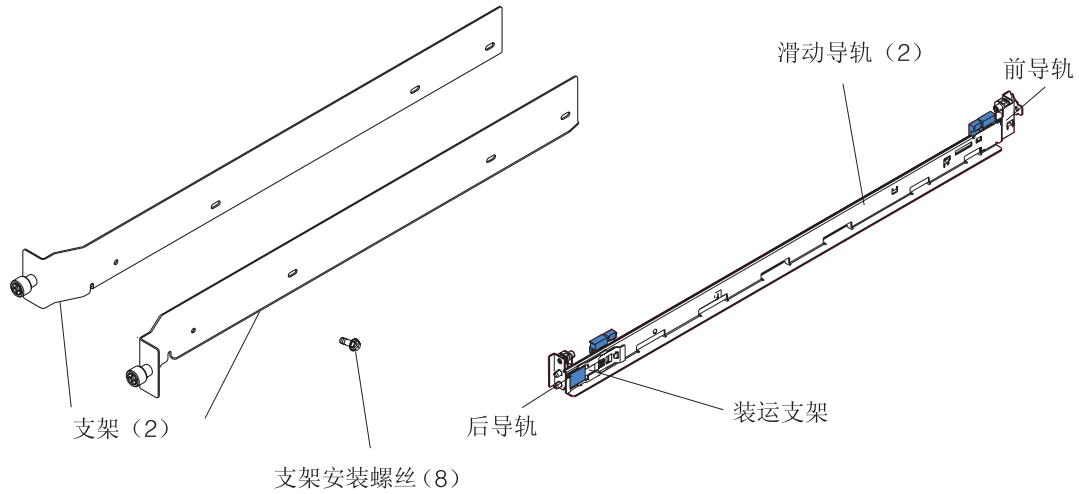

按住前导轨锁定托架上的调整片 **1** 和调整片 **2**，然后将导轨锁定托架滑向滑轨后部，直至其卡入到位。

按住滑动导轨后部的释放调整片 **3**，以防止支架移动。然后，按住调整片 **1** 和调整片 **2** 并将导轨锁定托架滑向滑动导轨的前部，直至其卡入到位。

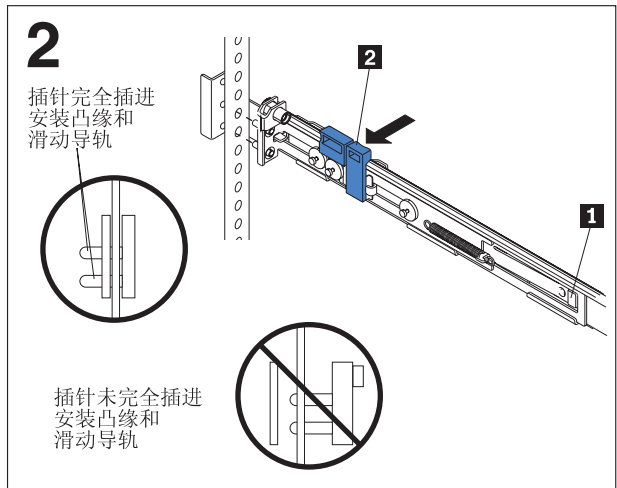

**注：** 如果需要调整滑动导轨长度，请提起释放调整片 **1**，然后从滑动导轨的后部充分伸展导轨调整支架，直至其卡入到位。

将后导轨锁定托架上的插针与后安装凸缘上的孔对齐。然后，按住调整片 **2** 以将滑动导轨的后部固定在后安装凸缘上。

**重要提示：** 确保插针已完全插进安装凸缘和滑动导轨。

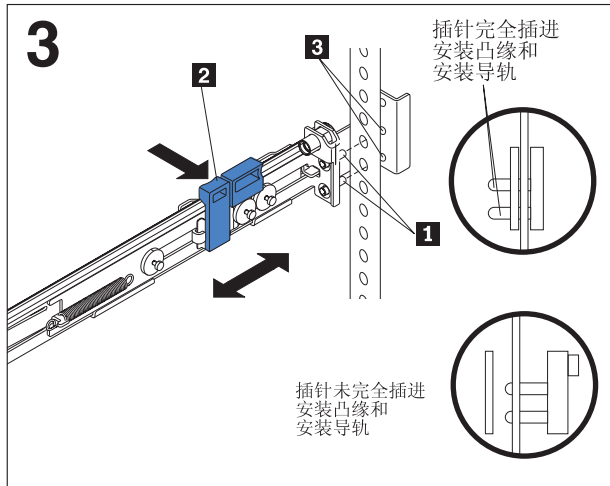

将前导轨锁定托架上的插针 **1** 与前安装凸缘对齐。如果调整了导轨长度，请将导轨锁定托架向后推至滑动导轨的后部，以将滑动导轨与安装凸缘 **3** 对齐。然后，按住调整片 **2** 以将滑动导轨的前部固定在前安装凸缘上。

**重要提示：** 确保插针 **1** 已完全插进安装凸缘和滑动导轨。

对其它滑动导轨重复步骤 1 和 2。

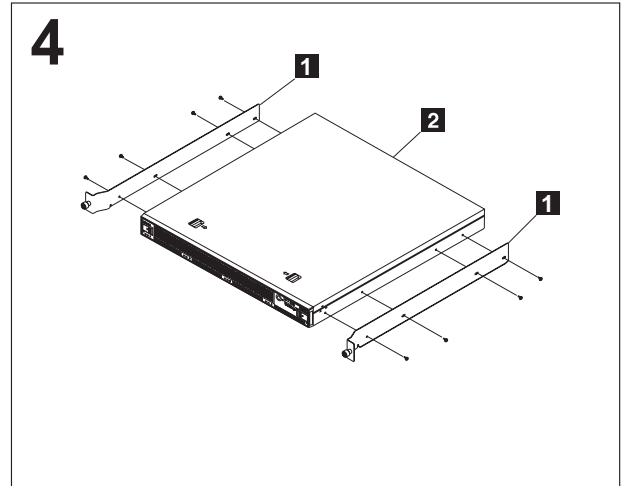

使用支架安装螺丝将侧支架 **1** 连接至服务器 **2**。

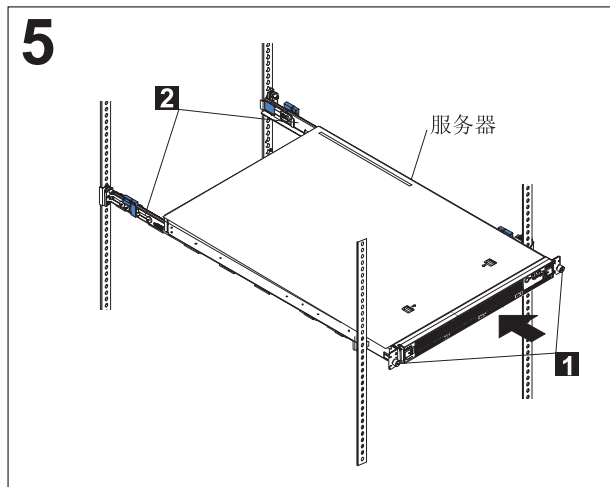

在滑动导轨上对齐服务器，然后将服务器完全推入机架机柜。

使用两个拴住的指旋螺丝 **1** 将服务器固定至前安装凸缘。

**注：** 除非装运支架妨碍将服务器完全安装至机架机柜，否则您必须保持将装运支架 **2** 连接至滑动导轨。如果需要卸下装运支架，请继续下一步。

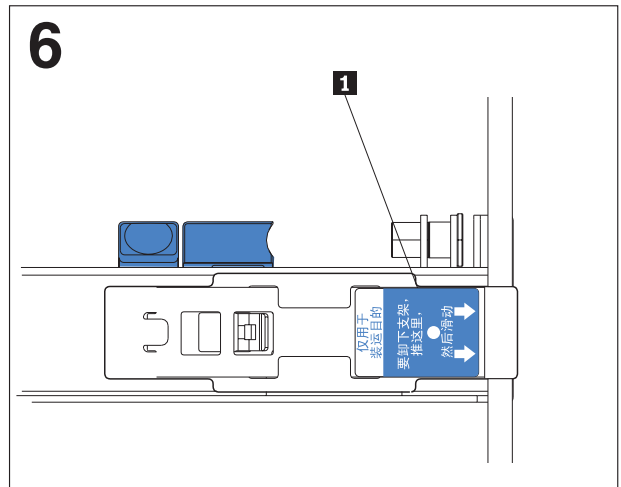

按住装运支架上标明的释放调整片 **1**，然后将装运支架从滑动导轨上滑脱。对其它装运支架重复此步骤。保存装运支架以供将来使用。

**注：** 在将安装了服务器的机架机柜运输至另一地点之前，您必须保持将装运支架重新安装在滑动导轨上。要重新安装该装运支架，请反向执行此步骤。

要从机架上卸下服务器，请反向执行这些指示信息。保存此信息以及服务器文档以供将来使用。



---

IBM

和电子商务徽标是 IBM 公司在美国和 / 或其它国家或地区的商标。

© Copyright International Business Machines Corporation 2002, 2003. All rights reserved.

Note to U.S. Government Users — Documentation related to restricted rights —use, duplication or disclosure is subject to restrictions set forth in GSA ADP Schedule Contract with IBM Corp.

**E/C: H80343**

中国印刷